

特點:

1. 在需要低流量中高壓力的用途上，有非常優異的性能。
2. 保持一定的容量，即使在水頭升降期間，也可以很快調整操作條件變化。
3. 泵端完全是組合型，不必煩惱配管或馬達的連結，修護簡易迅速。
4. 如葉輪、襯墊、機械軸封的更修，只需簡單的拆下泵蓋即可更修。
5. 係針對使用空間有限的場所設計，所以體態輕巧，泵浦、馬達直結一體。

構造:

1. 泵浦包含有水力平衡葉輪、高硬度鋼軸心、不銹鋼軸心以及防止軸心腐蝕和磨損之葉輪。
2. 採用特殊的機械軸封，能用於高溫高壓用途上。
3. 泵浦軸心設計短截，為直結式，意味軸心缺點較少，磨耗性零件壽命長。

用途:

1. 高樓給水
2. 一般工業用水
3. 消防給水
4. 鍋爐給水
5. 化學和煉油工業
6. 冷凝器循環

外型尺寸圖:

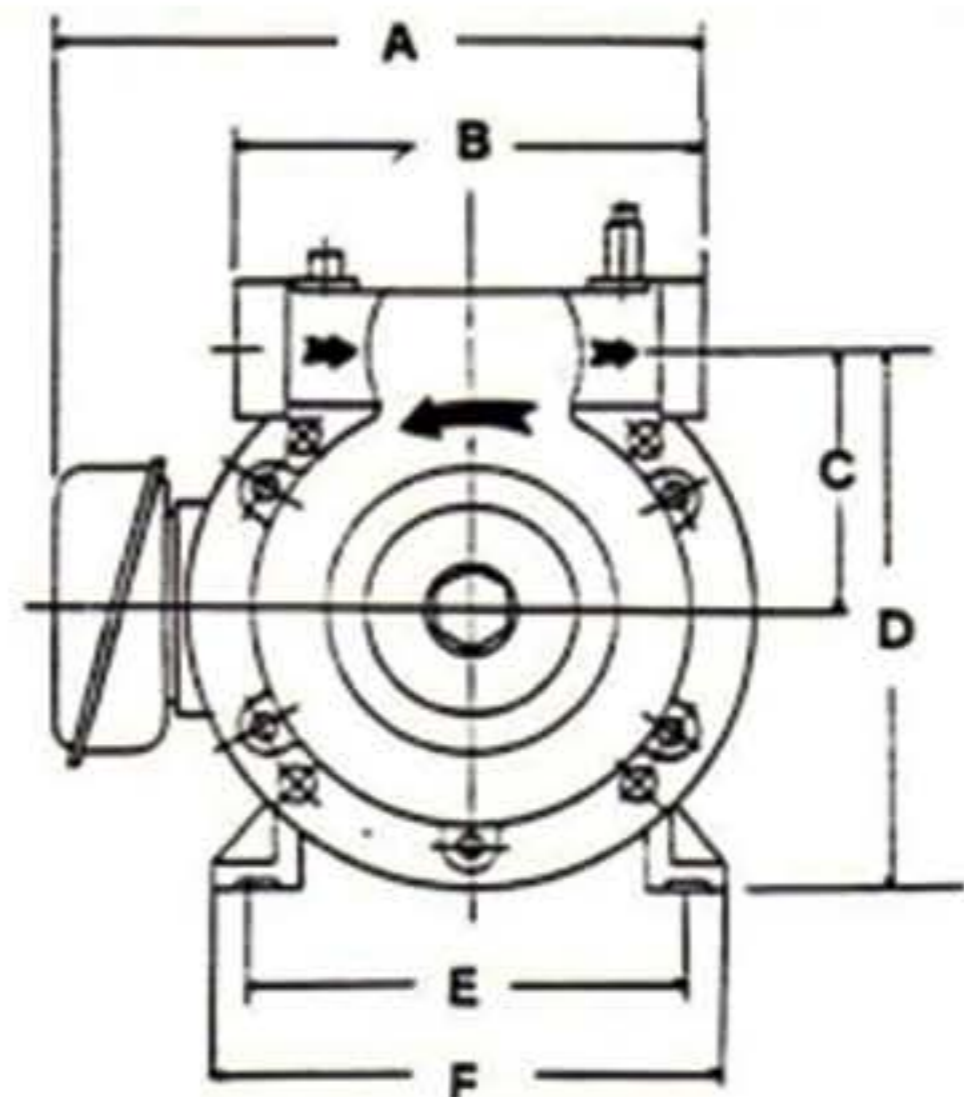
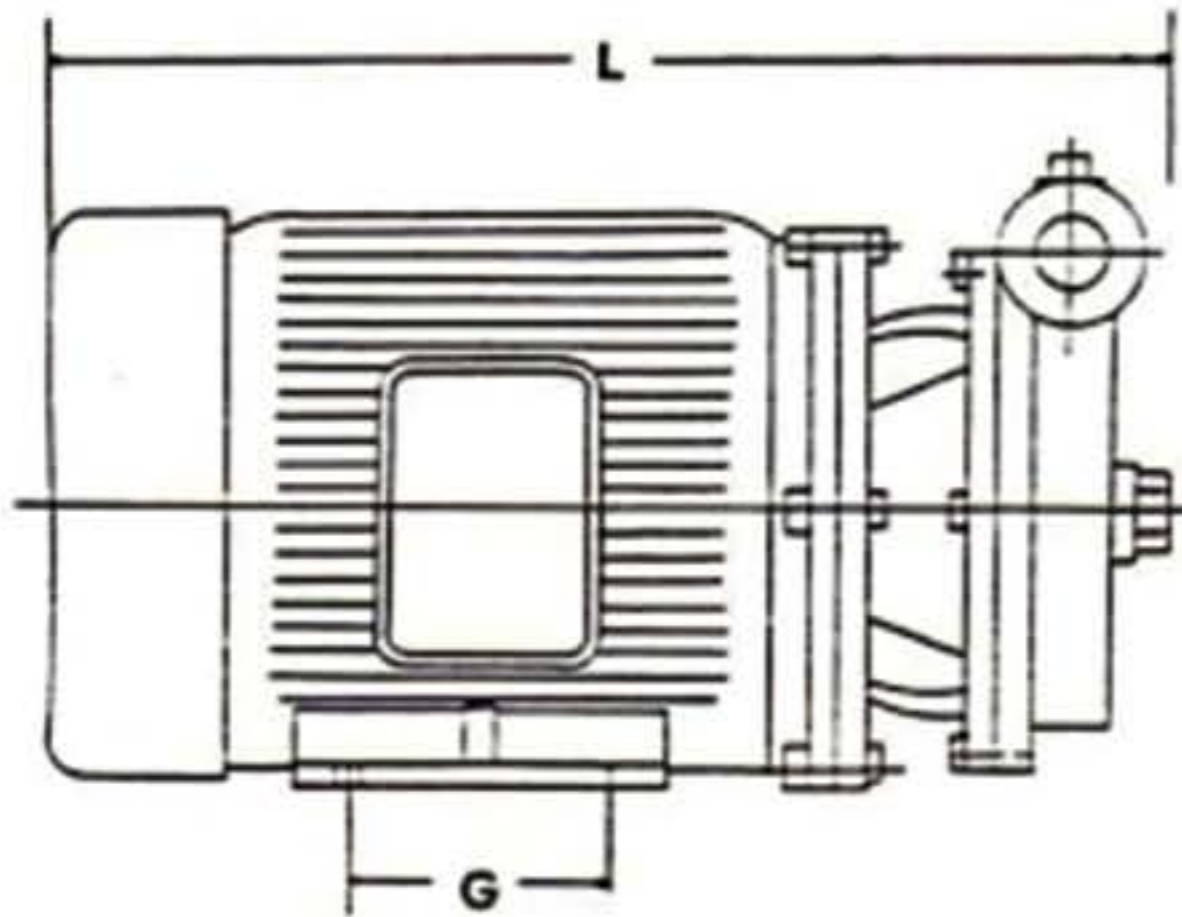

型號	A	B	C	D	E	F	G	L
PS01-20	230	165	85	160	125	160	100	340
PS02-25	255	165	90	165	140	170	125	400
PS03-32	255	175	110	190	140	170	125	400
PS05-40	280	195	115	225	190	225	140	450
PS07-50	350	210	130	260	216	250	140	520

單位:mm

高壓給水泵浦性能表(60HZ)

kg/cm	1HP		2HP		3HP		5HP		7.5HP	
	L/HR	Amp	L/HR	Amp	L/HR	Amp	L/HR	Amp	L/HR	Amp
0	2700	2.8	4500	5.5	6900	9.5	7800	12	13800	16.5
2	2500	3.2	4050	6	6200	10.5	7600	13	12500	17.5
4	2300	3.8	3600	6.5	5600	11.5	7400	14.5	11500	18.5
6	2000	4.4	3200	7	5100	12	7200	15.8	9600	20.5
8	1500	5.3	2400	8	4200	13.5	6000	17.2	8700	22
10	1100	6	1600	9.5	3000	15	4800	19	8000	24
12	600	7	1300	10	2600	16	3300	21	6300	26
14	240	8	660	11.5	1500	17	2100	23	4900	28.5
16	0	9	0	12.5	660	18	1050	24.5	3300	31
18					0	19	0	25.5	2400	34
20									1300	36
22									660	38
24									0	39.5
26										